

FICHA DE PRODUCTO

COD. 75-22

REF. TG 2,5 DPC ST



Datos técnicos

Referencia	TG 2,5 DPC ST
Largo	1.150
Ancho	540
Ruedas	AC ø200x50
Rodillos	PU ø80x70
Carga (Kg)	2.500
Peso	68,68

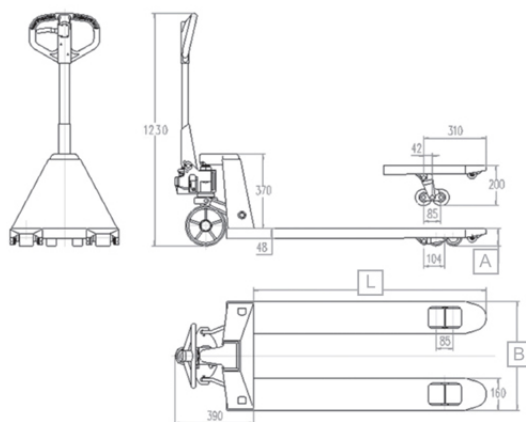

- Cuerpo de la bomba de fundición nodular de una pieza, con capacidad para 6.000 Kg.
- Válvula de sobrecarga.
- Émbolo y pistón cromados.
- Juntas de primera calidad.
- Descenso rápido sin carga, más espacio con carga.
- 3 recubrimientos de pintura.
- Tándem de rodillos.
- Chasis equipado con rodillos de entrada y salida.